

EINRICHTUNGS- UNTERLAGEN

**Persönliche Zugangsdaten
entnehmen und sorgfältig
aufbewahren!**

In drei Schritten zu
Ihrem IP-basierten
Telefonanschluss
für Geschäftskunden.



**Sind hier keine
Zugangsdaten
eingesteckt?**

Dann bleiben die Zugangsdaten Ihres bisherigen
Telekom Anschlusses weiter gültig.

PERSÖNLICHE ZUGANGSDATEN BEREITHALTEN

Diese benötigen Sie zur Einrichtung Ihres Anschlusses.



ERLEBEN, WAS VERBINDET.

1. ISDN-NTBA ENTFÄLLT

Beginnen Sie mit der Installation **frühestens am Bereitstellungstermin**. Sie sehen diesen in Ihrer Auftragsbestätigung.

Telefone/Telefonanlagen, die bisher mit dem ISDN-NTBA verbunden waren, werden nun an den Router angeschlossen. Bitte entfernen Sie das Kabel zum ISDN-NTBA aus der Telefondose.

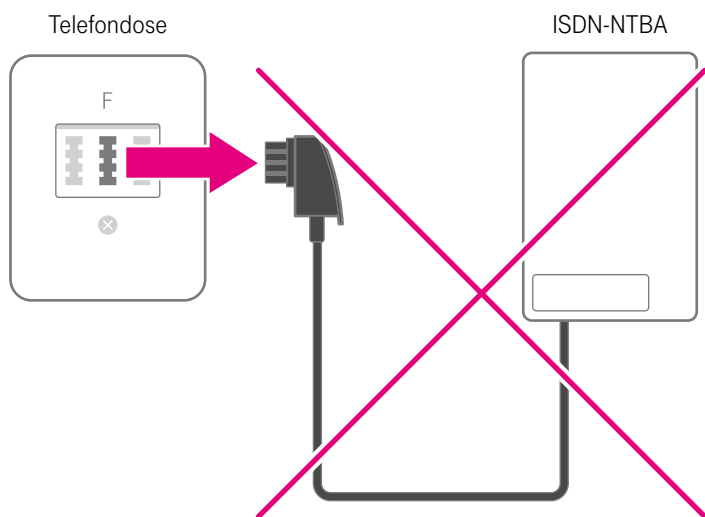

LEISTUNGEN VON DRITTANBIETERN

Sie nutzen Sonderdienste wie z. B. Haus-Notrufsysteme, Brandmelde-/Alarmanlagen, Electronic Cash Terminals? Bitte kontaktieren Sie Ihren jeweiligen Diensteanbieter und lassen Sie von diesem prüfen, ob Ihr Sonderdienst am IP-basierten Telefonanschluss einwandfrei funktioniert.

2. VERKABELN UND EINRICHTEN

Verwenden Sie Ihren Router weiter?

Sofern Sie einen bereits vorhandenen Router weiternutzen, setzen Sie das Gerät bitte auf die Werkseinstellungen zurück (Reset). Ihre bisherigen Einstellungen werden dabei gelöscht.

So richten Sie den Router ein: Starten Sie einen Internet-Browser, geben Sie die Adresse des Routers ein und beginnen Sie mit der Konfiguration. Die Adresse – zum Beispiel <http://192.168.2.1> – finden Sie in der Bedienungsanleitung Ihres Routers.

Wichtiger Hinweis! Wenn Sie Ihren Anschluss eingerichtet haben, führen Sie bitte noch ein Telefongespräch durch. Erst danach ist Ihr neuer Anschluss vollständig funktionsfähig.

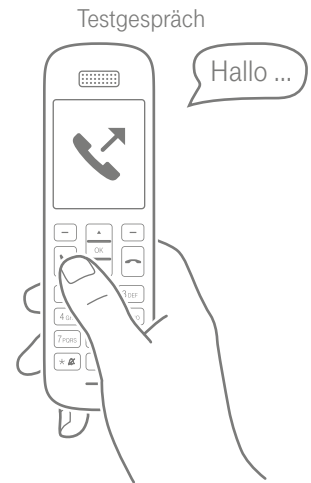

Anschluss-Schema mit ISDN-Telefonanlage

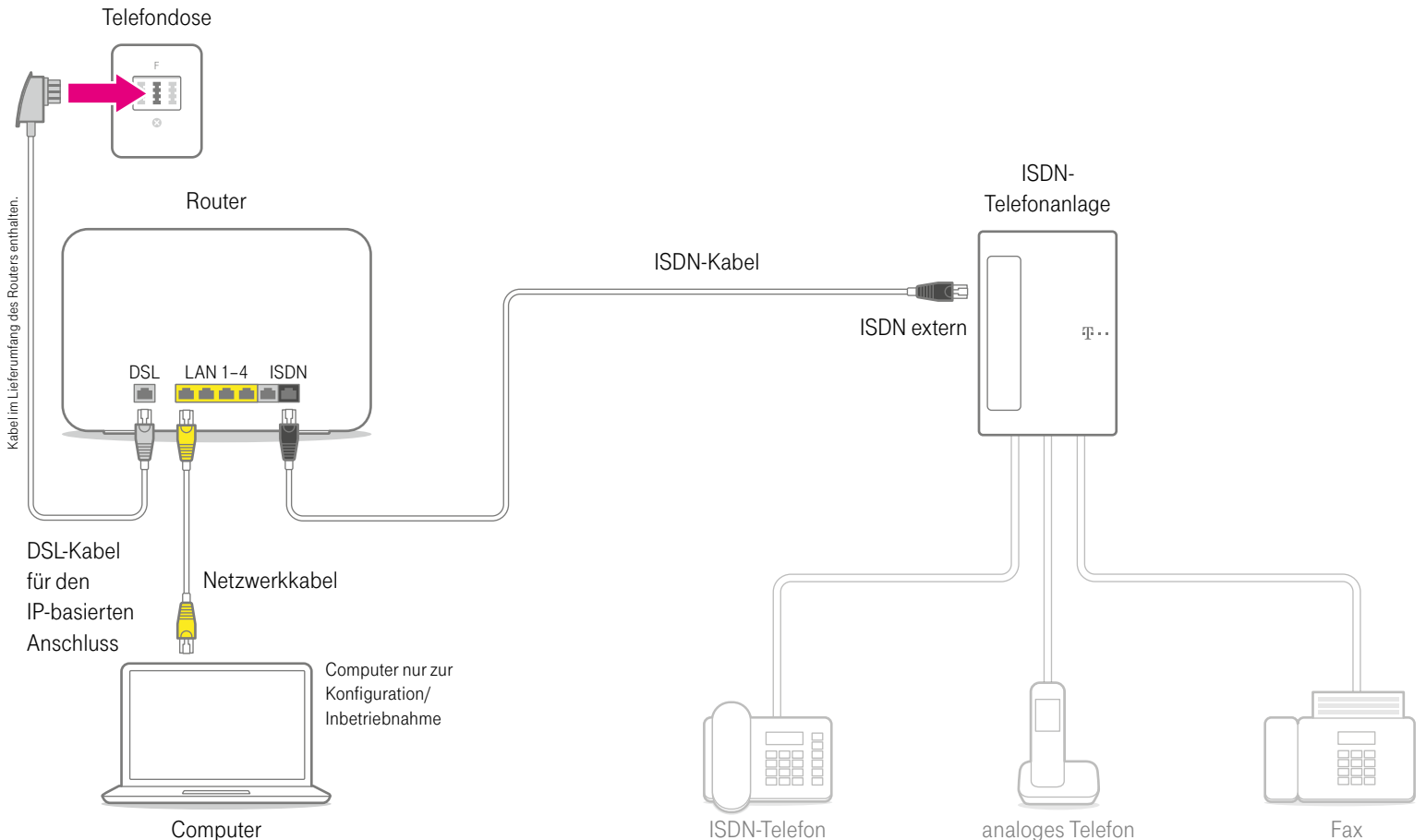

3. WICHTIGE EINSTELLUNGEN VORNEHMEN

Ihr Anschluss beinhaltet eine SprachBox (Anrufbeantworter) im Netz, die eingeschaltet ist und Ihre Anrufe entgegennimmt. Die SprachBox können Sie unter **0800 33 02424** nach Ihren Wünschen einrichten oder ausschalten.

Weitere Einstellungen – beispielsweise Anrufweitschaltung, Rufnummernsperrung – können Sie im Telefoniecenter unter **www.telekom.de/telefoniecenter** vornehmen. Hierzu benötigen Sie einen Internet-Zugang und Ihre Zugangsdaten für das Login.



Anschluss-Schema ohne Telefonanlage

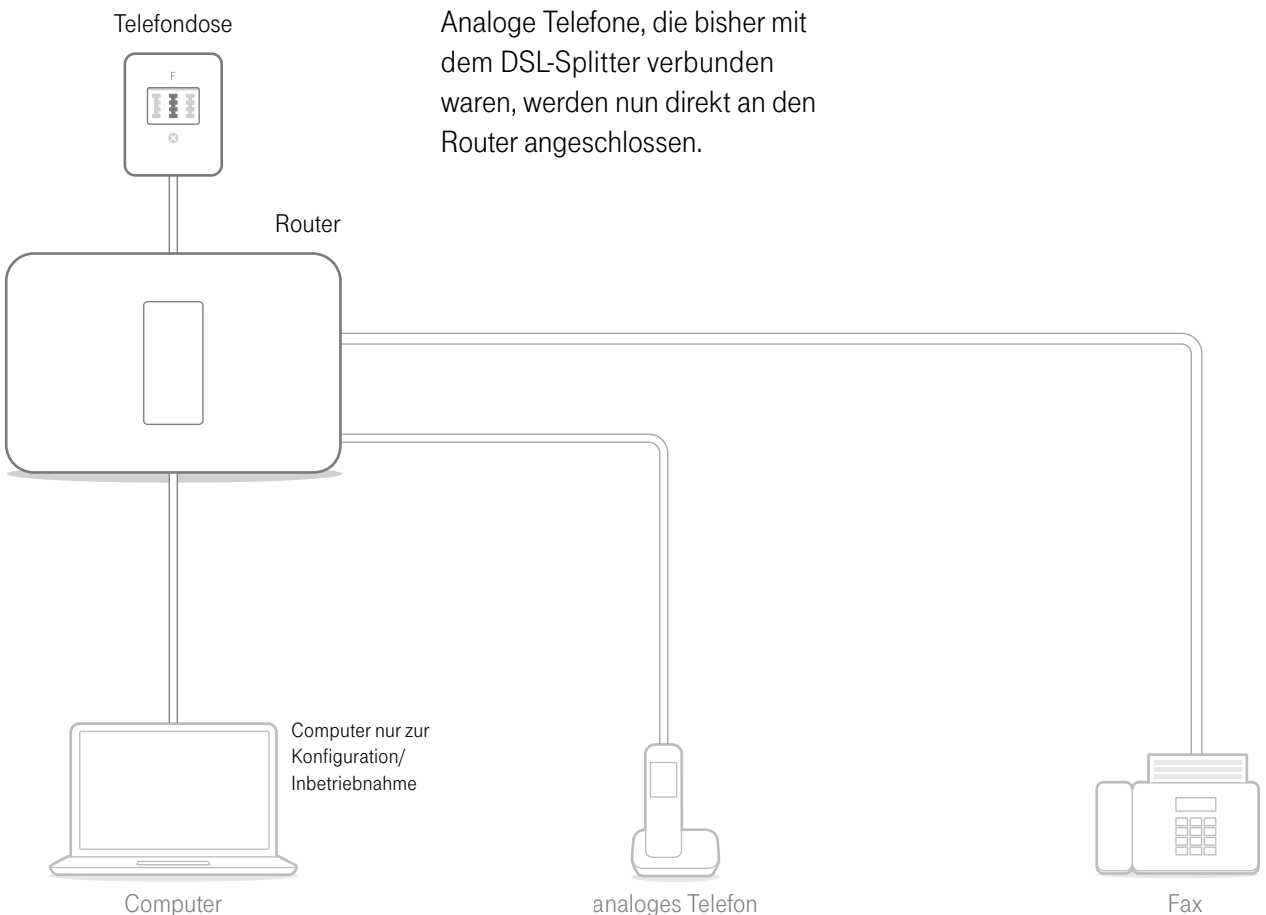

Analoge Telefone, die bisher mit dem DSL-Splitter verbunden waren, werden nun direkt an den Router angeschlossen.

HILFE & KONTAKT

Weitere Informationen zu Ihrem IP-basierten Anschluss haben wir unter www.telekom.de/gk/ip für Sie zusammengestellt.

Bei weiteren Fragen zur Einrichtung und zum Installations-Service stehen wir Ihnen selbstverständlich gern zur Verfügung. Sie erreichen uns **kostenfrei unter 0800 33 02524**.



HERAUSGEBER:

Telekom Deutschland GmbH
53262 Bonn



ERLEBEN, WAS VERBINDET.