

INBETRIEBNAHME-ANLEITUNG

In 3 Schritten zu Ihrem durchwahlfähigen IP-Anschluss.



Wichtig für die Einrichtung



4025125533826



ERLEBEN, WAS VERBINDET.



Sind hier keine
Zugangsdaten
eingesteckt?



Dann bleiben die Zugangsdaten Ihres
bisherigen Telekom Internet-Anschlusses
weiter gültig.

Diese Anleitung führt Sie durch die folgenden Schritte:

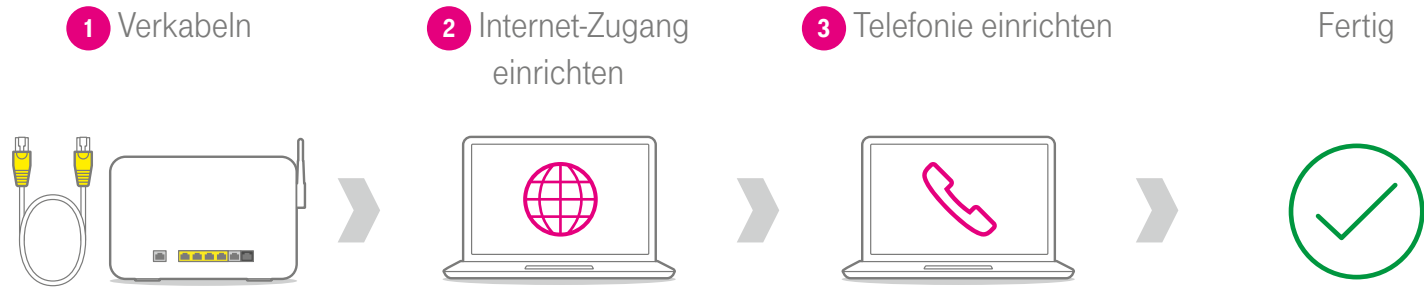

Eine detaillierte Anleitung finden Sie unter www.telekom.de/sip-trunk-schritt-fuer-schritt

Alles da für Ihren Anschluss?

Bereitstellungstermin erhalten

Zugangsdaten bereitlegen

Benötigte Endgeräte vorhanden



Auftragsbestätigung,
Seite 3

Bereitstellungs-
termin



Zugangs-
daten
für den
Internet-
Zugang

Anmelde-
daten
für die
Telefonie



Router

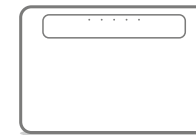

Telefonanlage

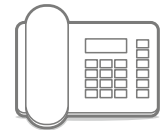

IP-fähige Endgeräte

Bitte wählen Sie aus, wie Sie den Anschluss nutzen wollen.

Lesen Sie dann auf der entsprechenden Seite, wie es weitergeht:

- Router mit **separater ISDN-Telefonanlage**Seite 6
- Router mit **separater IP-Telefonanlage**Seite 8
- Router mit **integrierter IP-Telefonanlage** Seite 10

Router mit separater ISDN-Telefonanlage verkabeln und ...

1 Verkabeln

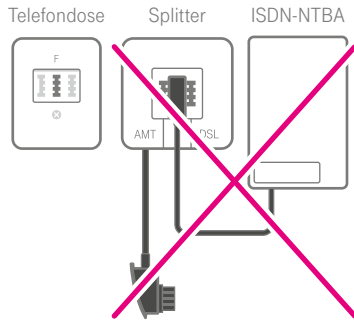

! DSL-Splitter und ISDN-NTBA entfallen.

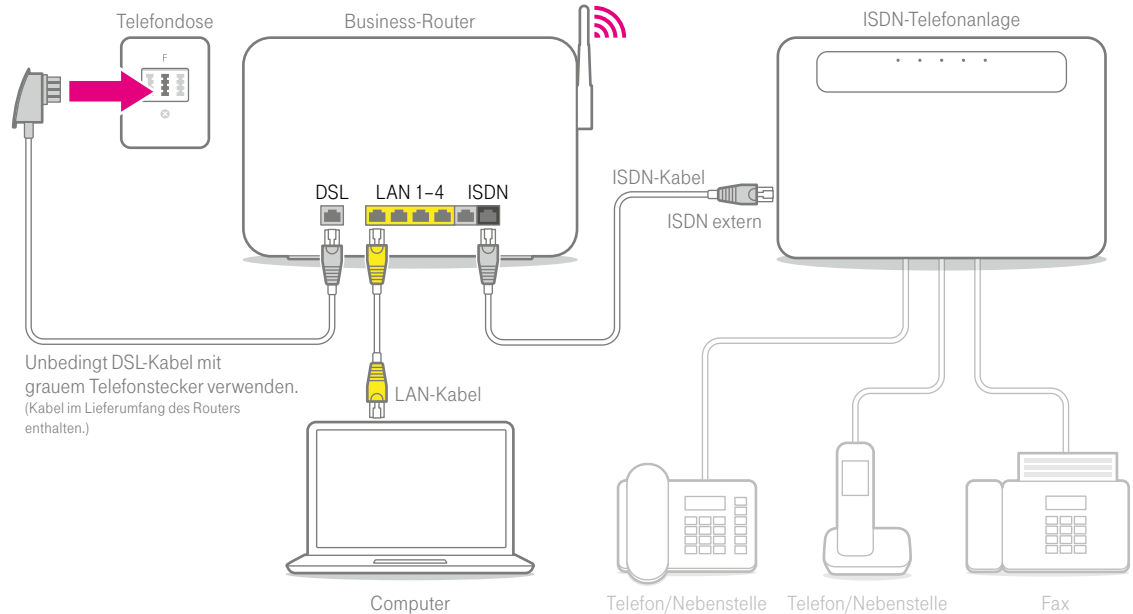

... Internet-Zugang und Telefonie einrichten.

2 Internet-Zugang einrichten

Telekom Business-Router: ohne Einrichtung sofort online.

Die Business-Router der Telekom richten den Internet-Zugang automatisch beim Einschalten ein. Prüfen Sie dies, indem Sie eine beliebige Webseite in Ihrem Internet-Browser aufrufen.

Andere Router: Internet-Zugang manuell einrichten.

Falls Ihr Internet-Zugang nicht automatisch eingerichtet wurde, geben Sie zur manuellen Einrichtung die Adresse Ihres Routers in einen Internet-Browser ein (z. B. <http://192.168.2.1>). Genaue Informationen dazu finden Sie in der Anleitung des Routers.

3 Telefonie einrichten

Damit Sie Ihre vorhandene ISDN-Telefonanlage nutzen können, muss der Router hierfür eingerichtet werden. Die hierzu erforderlichen Daten können Sie dem Zugangsdatenbrief entnehmen. Genaue Informationen dazu finden Sie in der Anleitung des Routers.

 Die ISDN-Telefonanlage kann unverändert weiterbetrieben werden.

Weitere Informationen zur Einrichtung der SIP-Trunk-Telefonie finden Sie unter www.telekom.de/sip-trunk-einrichten und www.telekom.de/sip-trunk-schritt-fuer-schritt

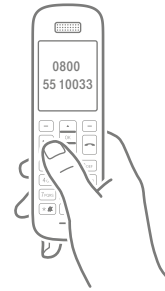

Rufen Sie jetzt kostenfrei die **0800 55 10033** an, um Ihren Telefonanschluss zu aktivieren. Erst danach ist Ihr Anschluss vollständig funktionsfähig.

Wichtige Hinweise:

Unter www.telekom.de/telefoniecenter können Sie netzseitig Leistungsmerkmale zur Telefonie einstellen.

Wie Sie eine **feste IP-Adresse** aktivieren bzw. eine vorhandene IP-Adresse übernehmen, erfahren Sie unter www.telekom.de/deutschlandlan/ip-adresse-einrichten

Fertig!

Sie haben Ihren Anschluss erfolgreich eingerichtet.



Router mit separater IP-Telefonanlage verkabeln und ...

1 Verkabeln

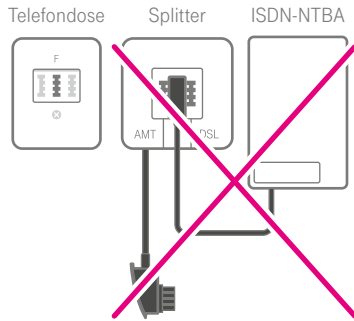

! DSL-Splitter und ISDN-NTBA entfallen.

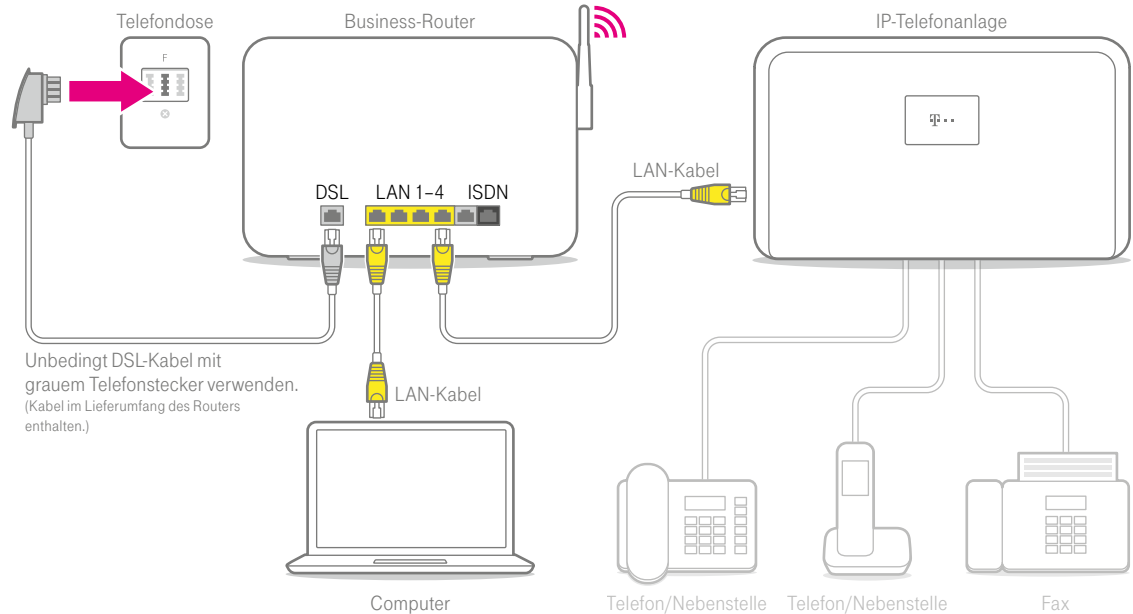

... Internet-Zugang und Telefonie einrichten.

2 Internet-Zugang einrichten

Telekom Business-Router: ohne Einrichtung sofort online.

Die Business-Router der Telekom richten den Internet-Zugang automatisch beim Einschalten ein. Prüfen Sie dies, indem Sie eine beliebige Webseite in Ihrem Internet-Browser aufrufen.

Andere Router:

Internet-Zugang manuell einrichten.

Falls Ihr Internet-Zugang nicht automatisch eingerichtet wurde, geben Sie zur manuellen Einrichtung die Adresse Ihres Routers in einen Internet-Browser ein (z.B. <http://192.168.2.1>). Genaue Informationen dazu finden Sie in der Anleitung des Routers.

3 Telefonie einrichten

Damit Sie Ihre IP-Telefonanlage nutzen können, muss diese eingerichtet werden. Die hierzu erforderlichen Daten können Sie dem Zugangsdatenbrief entnehmen. Genaue Informationen dazu finden Sie in der Anleitung der Telefonanlage.

Weitere Informationen zur Einrichtung der SIP-Trunk-Telefonie finden Sie unter www.telekom.de/sip-trunk-einrichten und www.telekom.de/sip-trunk-schritt-fuer-schritt

Die Einrichtung der Nebenstellen ist ebenfalls der Bedienungsanleitung der Telefonanlage zu entnehmen.

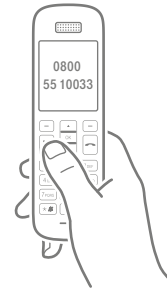

Rufen Sie jetzt kostenfrei die **0800 55 10033** an, um Ihren Telefonanschluss zu aktivieren. Erst danach ist Ihr Anschluss vollständig funktionsfähig.

Wichtige Hinweise:

Unter www.telekom.de/telefonie-center können Sie netzseitig Leistungsmerkmale zur Telefonie einstellen.

Wie Sie eine **feste IP-Adresse** aktivieren bzw. eine vorhandene IP-Adresse übernehmen, erfahren Sie unter www.telekom.de/deutschlandlan/ip-adresse-einrichten

Fertig!

Sie haben Ihren Anschluss erfolgreich eingerichtet.



Router mit integrierter IP-Telefonanlage verkabeln und ...

1 Verkabeln

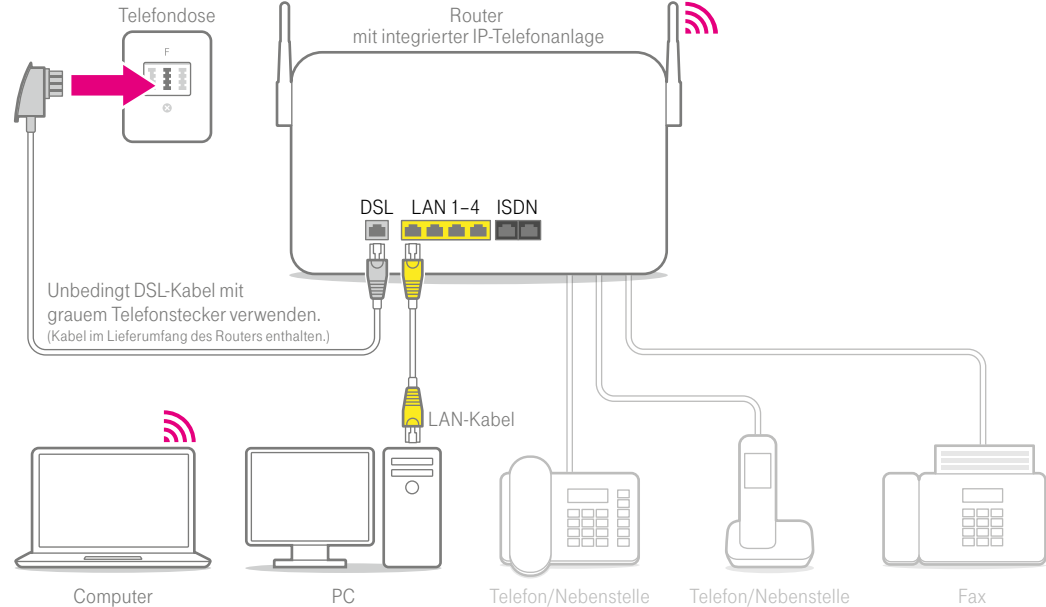
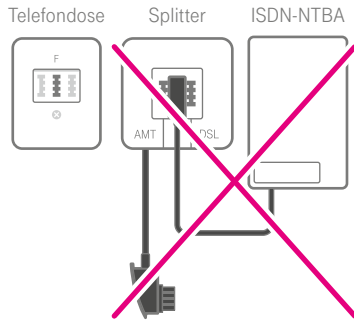

! DSL-Splitter und ISDN-NBTA entfallen.

... Internet-Zugang und Telefonie einrichten.

2 Internet-Zugang einrichten

Telekom Business-Router: ohne Einrichtung sofort online.

Die Business-Router der Telekom richten den Internet-Zugang automatisch beim Einschalten ein. Prüfen Sie dies, indem Sie eine beliebige Webseite in Ihrem Internet-Browser aufrufen.

Andere Router:
Internet-Zugang manuell einrichten.
Falls Ihr Internet-Zugang nicht automatisch eingerichtet wurde, geben Sie zur manuellen Einrichtung die Adresse Ihres Routers in einen Internet-Browser ein (z.B. <http://192.168.2.1>). Genaue Informationen dazu finden Sie in der Anleitung des Routers.

3 Telefonie einrichten

Damit Sie Ihren Router mit integrierter IP-Telefonanlage nutzen können, muss dieser eingerichtet werden. Die hierzu erforderlichen Daten können Sie dem Zugangsdatenbrief entnehmen. Informationen dazu finden Sie in der Anleitung des Routers mit integrierter IP-Telefonanlage.

Weitere Informationen zur Einrichtung der SIP-Trunk-Telefonie finden Sie unter www.telekom.de/sip-trunk-einrichten und www.telekom.de/sip-trunk-schritt-fuer-schritt

Die Einrichtung der Nebenstellen ist ebenfalls der Anleitung des Routers mit integrierter IP-Telefonanlage zu entnehmen.

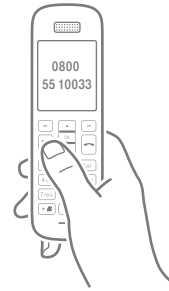

Rufen Sie jetzt kostenfrei die **0800 55 10033** an, um Ihren Telefonanschluss zu aktivieren. Erst danach ist Ihr Anschluss vollständig funktionsfähig.

Wichtige Hinweise:

Unter www.telekom.de/telefoniecenter können Sie netzseitig Leistungsmerkmale zur Telefonie einstellen.

Wie Sie eine **feste IP-Adresse** aktivieren bzw. eine vorhandene IP-Adresse übernehmen, erfahren Sie unter www.telekom.de/deutschlandlan/ip-adresse-einrichten

Fertig!

Sie haben Ihren Anschluss erfolgreich eingerichtet.



Wenn etwas nicht funktioniert: Hilfe und Kontakt.

Weitere Informationen zu Ihrem IP-basierten Anschluss haben wir unter **www.telekom.de/gk/ip** für Sie zusammengestellt.

Bei weiteren Fragen zur Einrichtung und zum Installations-Service stehen wir Ihnen selbstverständlich gern zur Verfügung. Sie erreichen uns **kostenfrei unter 0800 33 02524.**

HERAUSGEBER:

Telekom Deutschland GmbH
53262 Bonn



ERLEBEN, WAS VERBINDET.