

INBETRIEBNAHME-ANLEITUNG

In 3 Schritten Ihren Telefonanschluss
für Geschäftskunden einrichten.



Wichtig für die Einrichtung



4025125531242



ERLEBEN, WAS VERBINDET.



Sind hier keine
Zugangsdaten
eingesteckt?

Dann bleiben die Zugangsdaten Ihres
bisherigen IP-basierten Telefonanschlusses
weiter gültig.

Diese Anleitung führt Sie durch die folgenden Schritte:



Alles da für Ihren Anschluss?

Bereitstellungstermin erhalten

Zugangsdaten bereitlegen

Benötigte Endgeräte vorhanden

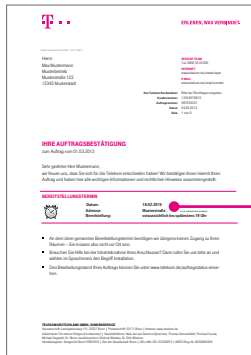

Auftragsbestätigung

Termin

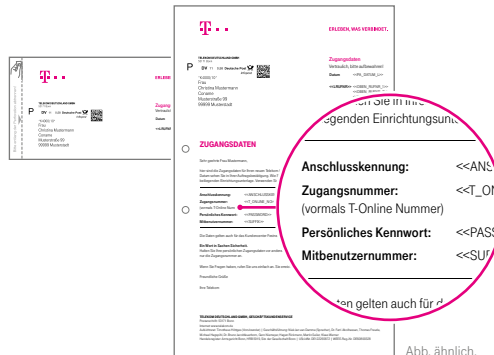

Zugangsdaten

Abb. ähnlich.

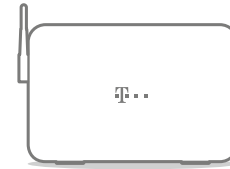

Router

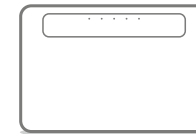

Telefonanlage (optional)

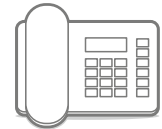

IP-fähige Endgeräte (optional)

Bitte wählen Sie aus, wie Sie den Anschluss nutzen wollen.

Lesen Sie dann auf der entsprechenden Seite, wie es weitergeht:

- Router **mit** ISDN-Telefonanlage.....Seite 6
- Router **ohne** ISDN-TelefonanlageSeite 8

1 Router mit ISDN-Telefonanlage verkabeln und ...

Telefondose

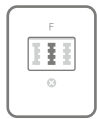

ISDN-NTBA

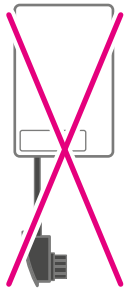

! ISDN-NTBA entfällt.

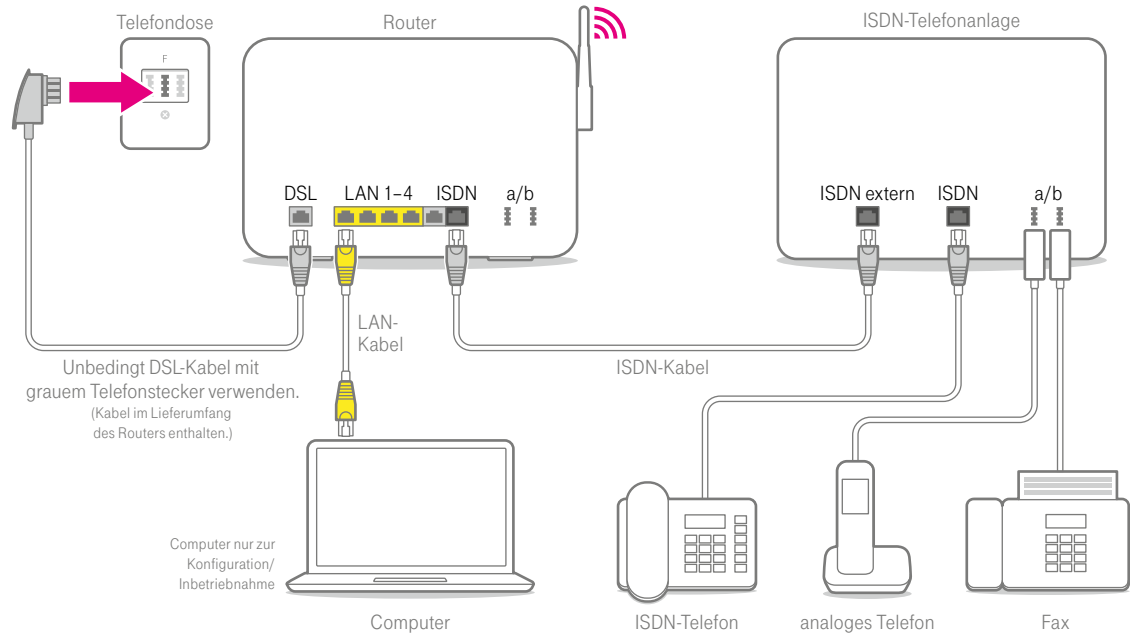

2 ... Telefonanschluss einrichten.

! Sie nutzen Sonderdienste wie z. B. Haus-Notrufsysteme, Brandmelde-/Alarmanlagen, Electronic Cash Terminals? Bitte kontaktieren Sie Ihren jeweiligen Diensteanbieter und lassen Sie von diesem prüfen, ob Ihr Sonderdienst am IP-basierten Telefonanschluss einwandfrei funktioniert. Weitere Informationen unter www.telekom.de/sonderdienste-info

Beginnen Sie mit der Installation **frühestens am Bereitstellungstag**. Sie sehen diesen in Ihrer Auftragsbestätigung.

Verwenden Sie Ihren Router weiter?

Sofern Sie einen bereits vorhandenen Router weiternutzen, setzen Sie das Gerät bitte auf die Werkseinstellungen zurück (Reset). Ihre bisherigen Einstellungen werden dabei gelöscht.

So richten Sie den Router ein:

Starten Sie einen Internet-Browser, geben Sie die Adresse des Routers ein und beginnen Sie mit der Konfiguration. Die Adresse – zum Beispiel <http://192.168.2.1> – finden Sie in der Bedienungsanleitung Ihres Routers.

! Wenn Sie Ihren Anschluss eingerichtet haben, rufen Sie kostenfrei die **0800 55 10033** an, um Ihren Telefonanschluss zu aktivieren.

Sollte der Anruf nicht funktionieren, überprüfen Sie die Verkabelung Ihres Telefons.

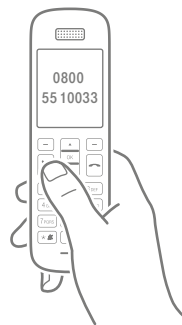

Führen Sie den Anruf über Ihren neuen Festnetz-Anschluss durch.

Weiter auf Seite 10 mit
„3 Wichtige Einstellungen ...“

1 Router ohne ISDN-Telefonanlage verkabeln und ...

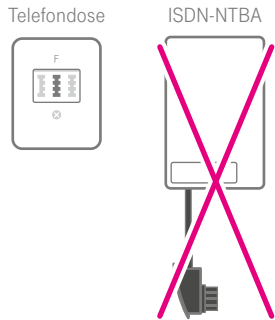

! ISDN-NTBA entfällt.

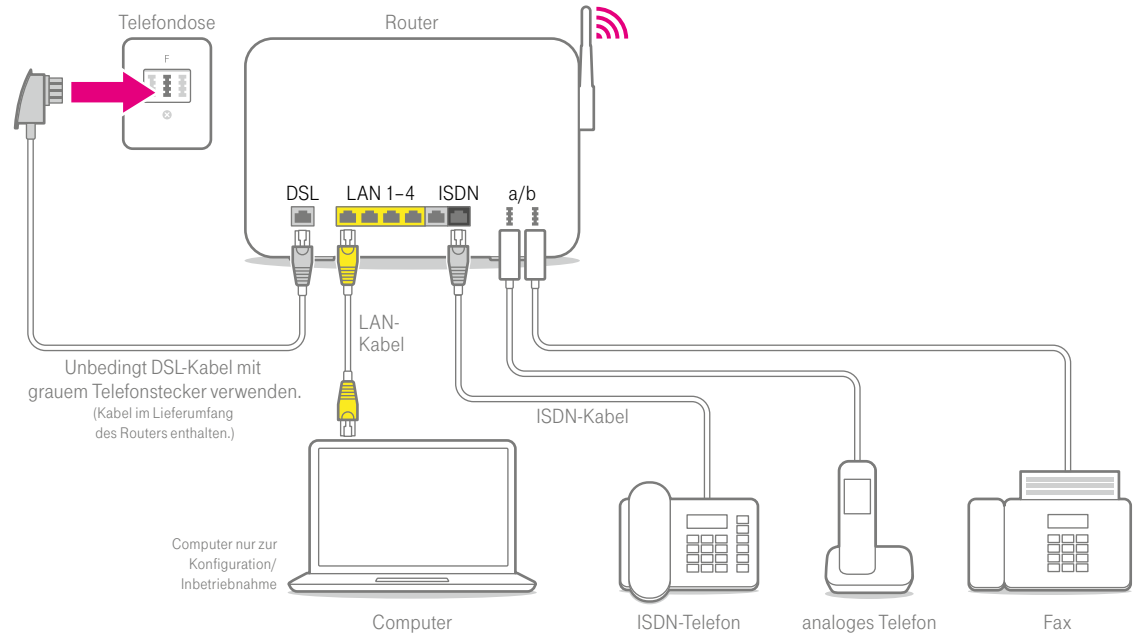

2 ... Telefonanschluss einrichten.

Ihr bisher verwendetes analoges Telefon, Ihr Fax oder Ihr ISDN-Telefon werden nun direkt an den Router angeschlossen. **Dazu muss der Router über entsprechende analoge oder ISDN-Schnittstellen verfügen.** Details zur Einrichtung entnehmen Sie der Bedienungsanleitung des Routers.

! Sie nutzen Sonderdienste wie z. B. Haus-Notrufsysteme, Brandmelde-/Alarmanlagen, Electronic Cash Terminals? Bitte kontaktieren Sie Ihren jeweiligen Diensteanbieter und lassen Sie von diesem prüfen, ob Ihr Sonderdienst am IP-basierten Telefonanschluss einwandfrei funktioniert. Weitere Informationen unter www.telekom.de/sonderdienste-info

Beginnen Sie mit der Installation **frühestens am Bereitstellungstag.** Sie sehen diesen in Ihrer Auftragsbestätigung.

Verwenden Sie Ihren Router weiter? Sofern Sie einen bereits vorhandenen Router weiternutzen, setzen Sie das Gerät bitte auf die Werkseinstellungen zurück (Reset). Ihre bisherigen Einstellungen werden dabei gelöscht.

So richten Sie den Router ein: Starten Sie einen Internet-Browser, geben Sie die Adresse des Routers ein und beginnen Sie mit der Konfiguration. Die Adresse – zum Beispiel `http://192.168.2.1` – finden Sie in der Bedienungsanleitung Ihres Routers. Die zuvor angeschlossenen Endgeräte werden nun ebenfalls im Router konfiguriert.

! Wenn Sie Ihren Anschluss eingerichtet haben, rufen Sie kostenfrei die **0800 55 10033** an, um Ihren Telefonanschluss zu aktivieren.

Sollte der Anruf nicht funktionieren, überprüfen Sie die Verkabelung Ihres Telefons.

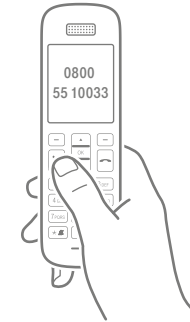

Führen Sie den Anruf über Ihren neuen Festnetz-Anschluss durch.

Weiter auf Seite 10 mit
„3 Wichtige Einstellungen ...“

3 Wichtige Einstellungen vornehmen.

U. a. SprachBox

Ihr Anschluss beinhaltet eine SprachBox (Anrufbeantworter) im Netz, die eingeschaltet ist und Ihre Anrufe entgegennimmt. Die SprachBox können Sie unter **0800 33 02424** nach Ihren Wünschen einrichten oder ausschalten.

Weitere Einstellungen – beispielsweise **Ufweiterleitung**, Rufnummernsperre – können Sie im Telefoniecenter unter **www.telekom.de/telefoniecenter** vornehmen. Hierzu benötigen Sie einen Internet-Zugang und Ihre Zugangsdaten für das Login.



Fertig!

Sie haben Ihren Anschluss erfolgreich eingerichtet.



Wenn etwas nicht funktioniert: Hilfe und Kontakt.

Weitere Informationen zu Ihrem IP-basierten Anschluss haben wir unter www.telekom.de/gk/ip für Sie zusammengestellt.

Bei weiteren Fragen zur Einrichtung und zum Installations-Service stehen wir Ihnen selbstverständlich gern zur Verfügung. Sie erreichen uns **kostenfrei unter 0800 33 02524**.

Bitte beachten: Sollten Sie mit diesem Anschluss auch im Internet surfen wollen, so ist dies nicht möglich. Wenn Sie auch das Internet nutzen möchten, beauftragen Sie einfach einen unserer DeutschlandLAN IP Voice/Data Tarife.

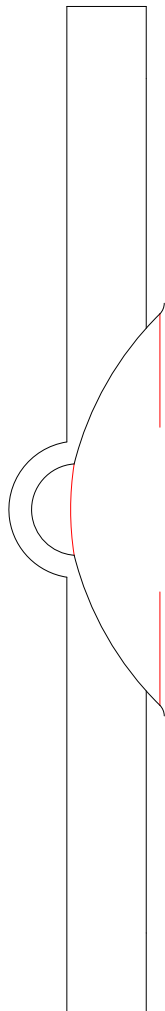

HERAUSGEBER:

Telekom Deutschland GmbH
53262 Bonn



ERLEBEN, WAS VERBINDET.