

KURZANLEITUNG SIP-TRUNK

So gelingt die Umstellung auf Ihren neuen IP-basierten Anschluss

Alles da für Ihren Anschluss?

- Bereitstellungstermin erhalten**
Auftragsbestätigung, Seite 3
Bereitstellungstermin
- Zugangsdaten bereitlegen**
Anmeldedaten für die Telefonie
Zugangsdaten für den Internet-Zugang
- Benötigte Endgeräte vorhanden**
Router
Telefonanlage
IP-fähige Endgeräte

Bitte wählen Sie aus, wie Sie den Anschluss nutzen wollen.

- Router mit **separater ISDN-Telefonanlage**
- Router mit **separater IP-Telefonanlage**
- Router mit **integrierter IP-Telefonanlage**

Router mit **separater ISDN-Telefonanlage** verkabeln, Internet-Zugang und Telefonie einrichten.

1 Verkabeln.

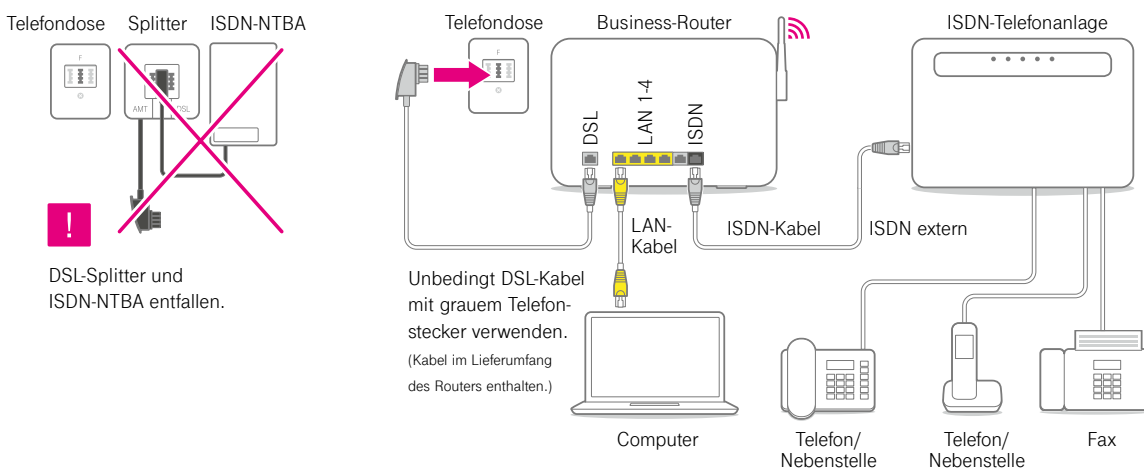

2 Internet-Zugang einrichten.

Die Business-Router der Telekom richten den Internet-Zugang automatisch beim Einschalten ein. Prüfen Sie dies, indem Sie eine beliebige Webseite in Ihrem Internet-Browser aufrufen.

Andere Router:
Internet-Zugang manuell einrichten.
Genauere Informationen dazu finden Sie in der Anleitung des Routers.

3 Telefonie einrichten.

Zur Einrichtung der Telefonie müssen Daten aus dem Zugangsdatenbrief im Business-Router eingegeben werden. Genauere Informationen dazu finden Sie in der Anleitung des Routers.

! Die ISDN-Telefonanlage kann unverändert weiterbetrieben werden.

4 Abgehend telefonieren.



Rufen Sie jetzt kostenfrei die **0800 55 10033** an, um Ihren Telefonanschluss zu aktivieren.



Router mit **separater IP-Telefonanlage** verkabeln, Internet-Zugang und Telefonie einrichten.

1 Verkabeln.

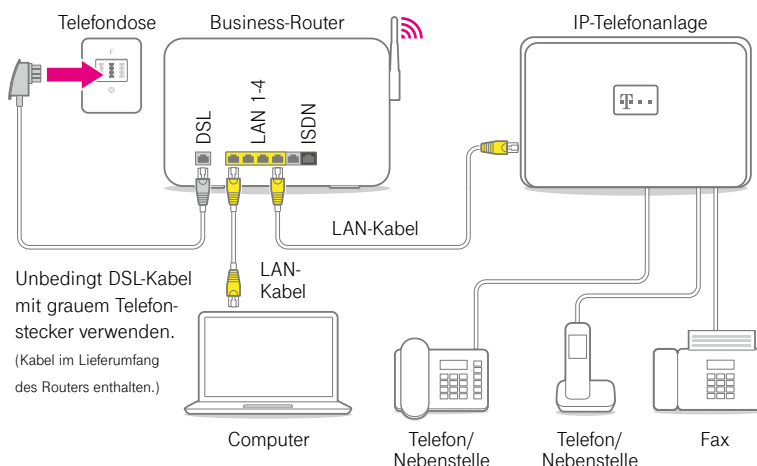
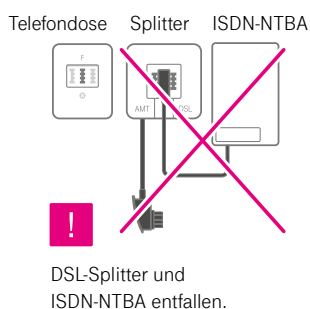

2 Internet-Zugang einrichten.

Die Business-Router der Telekom richten den Internet-Zugang automatisch beim Einschalten ein. Prüfen Sie dies, indem Sie eine beliebige Webseite in Ihrem Internet-Browser aufrufen.

Andere Router:
Internet-Zugang manuell einrichten.
Genauere Informationen dazu finden Sie in der Anleitung des Routers.

3 Telefonie einrichten.

Zur Einrichtung der Telefonie müssen Daten aus dem Zugangsdatenbrief in der IP-Telefonanlage konfiguriert werden. Genauere Informationen dazu finden Sie in der Anleitung der Telefonanlage.

Die Einrichtung der Nebenstellen ist ebenfalls der Bedienungsanleitung der Telefonanlage zu entnehmen.

4 Abgehend telefonieren.



Rufen Sie jetzt kostenfrei die **0800 55 10033** an, um Ihren Telefonanschluss zu aktivieren.

Router mit **integrierter IP-Telefonanlage** verkabeln, Internet-Zugang und Telefonie einrichten.

1 Verkabeln.

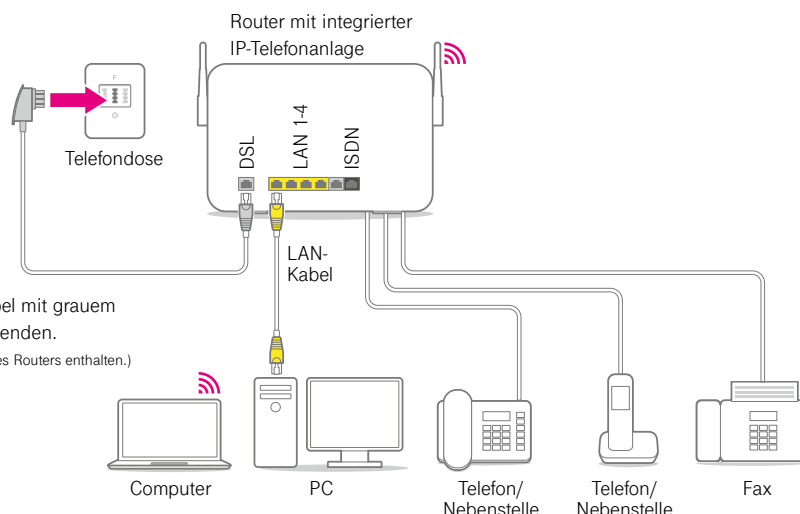
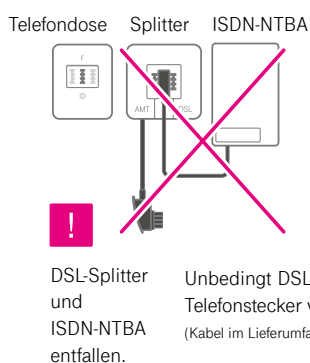

2 Internet-Zugang einrichten.

Die Business-Router der Telekom richten den Internet-Zugang automatisch beim Einschalten ein. Prüfen Sie dies, indem Sie eine beliebige Webseite in Ihrem Internet-Browser aufrufen.

Andere Router:
Internet-Zugang manuell einrichten.
Genauere Informationen dazu finden Sie in der Anleitung des Routers.

3 Telefonie einrichten.

Zur Einrichtung der Telefonie müssen Daten aus dem Zugangsdatenbrief im Router mit integrierter IP-Telefonanlage konfiguriert werden. Genauere Informationen dazu finden Sie in der Anleitung des Routers.

Die Einrichtung der Nebenstellen ist ebenfalls der Bedienungsanleitung der Telefonanlage zu entnehmen.

4 Abgehend telefonieren.



Rufen Sie jetzt kostenfrei die **0800 55 10033** an, um Ihren Telefonanschluss zu aktivieren.

Weitere Detailinformationen und Hilfe finden Sie unter:

Weitere Informationen zur Einrichtung des SIP-Trunk finden Sie unter www.telekom.de/sip-trunk-einrichten und www.telekom.de/sip-trunk-schritt-fuer-schritt. Infos zum Thema feste IP-Adresse finden Sie unter www.telekom.de/deutschlandlan/ip-adresse-einrichten

Wichtige Hinweise:
Unter www.telekom.de/telefoniecenter können Sie netzseitig Leistungsmerkmale zur Telefonie einstellen.

Bei weiteren Fragen zur Einrichtung und zum Installations-Service stehen wir Ihnen selbstverständlich gern zur Verfügung. Sie erreichen uns kostenfrei unter **0800 33 01300**.



ERLEBEN, WAS VERBINDET.